

Revox Invisible Subwoofer (INV SUB)

TECHNISCHES DATENBLATT

REVOX
Studio Sound Quality

INV SUB

Hochleistungs-Subwoofer mit polymerer Spezialmembran unsichtbar unter Putz, Anstrich oder Tapete verbaut. Flächige Abstrahlcharakteristik. Speziell zur unsichtbaren Integration in Trockenbau, Massivbau-, Wände und Decken. Sehr geringe Einbautiefe. Eindrucksvolle Tieftonwiedergabe bei hohem Schalldruck. Einfache Installation und vibrationsarme Gehäusekonstruktion.

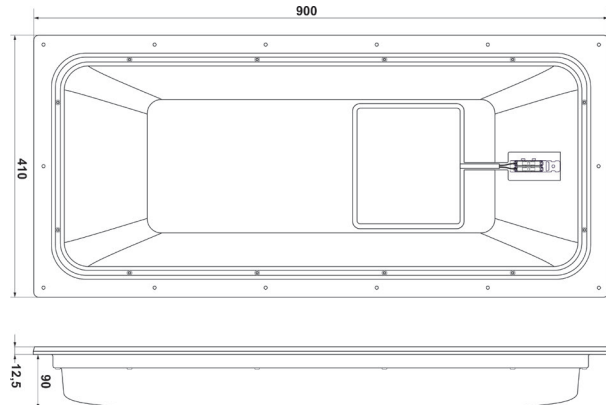

TECHNISCHE DATEN

	INV SUB
Art.-Nr.	1.084.696.20
Abmessung L x B x T (mm)	900 x 410 x 102,5
Minimale Einbautiefe (mm)	90
Gewicht (kg)	7,8
Musikbelastbarkeit (Watt)	max. 100 W RMS
Impedanz (ohm)	4
Empfindlichkeit	80 dB/1W/1m
Frequenzbereich	50 Hz - 140 Hz
Outdoor geeignet	X

ZUBEHÖR

	INV SUB
Einbaurahmen vorhanden	✓
Eingussgehäuse vorhanden	X
1K PU Spezialkleber	✓

Hinweis: Beschichtungen beeinflussen den Wirkungsgrad. Die Einbauhinweise sind für Standard-Einbauten zu berücksichtigen. Spezielle Einbauten nach Rücksprache mit dem Vertriebsberater.