

Botanic 50

Für einen eleganten, überraschenden und sehr klangvollen Musikgenuss - draußen und drinnen.

Ein besonderer Lautsprecher. Einfach einsetzbar und anschließbar. Für den Einsatz Indoor z.B. im Wohnraum oder im Eingangsbereich sowie Outdoor z.B. auf der Terrasse oder am Pool. Dank leistungsstarker und unsichtbar platzierter Invisible Speaker von Revox, werden die Seitenflächen des hochwertigen und sehr dekorativen Pflanzentopfes für eine beeindruckende Klangwiedergabe genutzt. Durch den geschützten Einbau im Inneren ist der Botanic wetterfest und auch outdoor flexibel einsetzbar.

ÜBERSICHT VARIANTEN

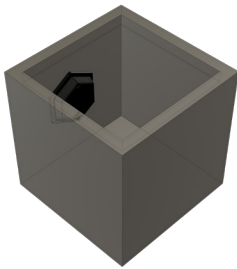

Botanic 50-1
Pflanzentopf (50x50x50cm) mit einem Invisible Speaker an einer Seite.

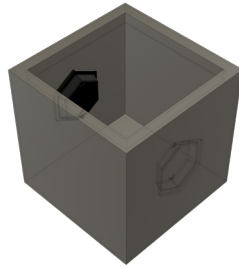

Botanic 50-2o
Pflanzentopf (50x50x50cm) mit zwei Invisible Speaker gegenüberliegend (opposite).

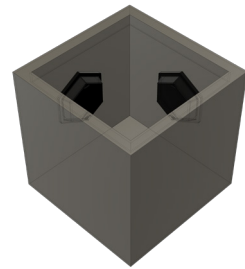

Botanic 50-2c
Pflanzentopf (50x50x50cm) mit zwei Invisible Speaker über Eck (corner).

TECHNISCHE DATEN

	Botanic 50-1	Botanic 50-2o	Botanic 50-2c
Art.-Nr.	108465501	108465502	108465512
Außenabmessung B x T x H (cm)	50 x 50 x 50	50 x 50 x 50	50 x 50 x 50
Material	Fiberglas UV- und frostbeständig	Fiberglas UV- und frostbeständig	Fiberglas UV- und frostbeständig
Farbe	anthrazit	anthrazit	anthrazit
Anzahl INV HEX	1	2	2
Anordnung INV HEX	eine Seite	Seiten gegenüberliegend	Seiten über Eck
Impedanz	1 x 8 Ohm	2 x 8 Ohm	2 x 8 Ohm
Belastbarkeit	1 x 60 Watt	2 x 60 Watt	2 x 60 Watt

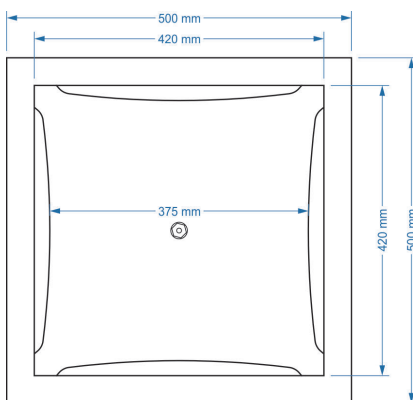

Botanic 50
Innenansicht inkl. Bemaßung

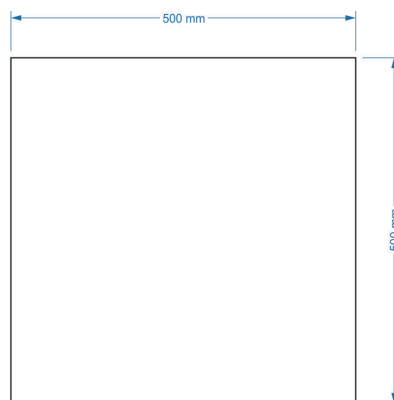

Botanic 50
Außenansicht inkl. Bemaßung

ZUBEHÖR

Botanic Floor Plate 50	
Abmessung (cm)	47 x 47 x 18
Art.-Nr.	108465520

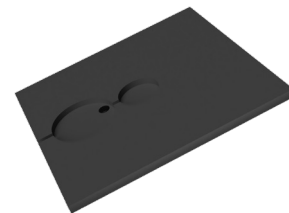

Sockelplatte aus wasserresistentem und lackiertem Holz für den Innen- und geschützten Außenbereich.